

imanpack

PACKAGING & ECO SOLUTIONS

SCH 615

Machine de conditionnement continue pour barquettes

Machine de conditionnement automatique à mouvement continu pour film en PVC ou en polyéthylène extensible. Adaptée pour conditionner des produits alimentaires dans des barquettes ou sur des plateaux en plastique.



Dimensions des barquettes

Longueur: de 100 à 550 mm
Largeur: de 90 à 200 mm

Dimensions du produit

Hauteur: de 15 à 120 mm

Largeur du film

Jusqu'à 500 mm

Vitesse

De 30 à 100 paquets/min



CARACTÉRISTIQUES TECHNIQUES

- Structure modulaire en acier inoxydable.
- Tapis d'alimentation d'une longueur de 2300 mm.
- Porte-bobine motorisé avec système de comparaison de sa vitesse et de celle des roues d'entraînement pour obtenir la première expansion du film en direction longitudinale.
- Axe porte-bobine pour film d'une largeur allant jusqu'à 500 mm.
- Roues d'entraînement et roues soudantes en acier inoxydable avec contrôle électronique de la température.
- Groupe de pliage longitudinal avec système d'aspiration et pliage mécanique.
- Tapis d'alimentation avec glissières latérales pour maintenir le produit en position. Réglable en hauteur et avec système de centrage à l'aide du volant.
- Découpage transversal avec système de lames dentées.
- Convoyeur de sortie avec téflon et plaques inférieures chauffantes.
- Longueur du paquet réglable à l'aide du motovariateur.
- Vitesse de la machine contrôlée par inverter.
- Protections de sécurité et système de réduction du bruit.
- Conforme aux normes CE.

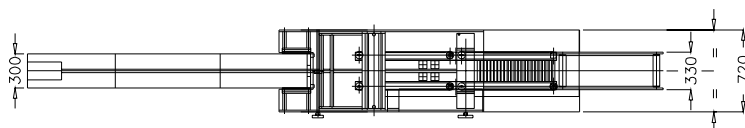
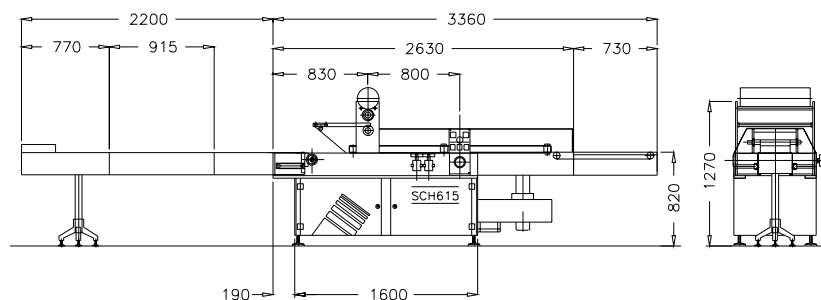

ACCESSORIES

- Extension du tapis d'alimentation.
- Cellule photoélectrique pour le centrage du film.
- Système d'alimentation automatique.
- Version électronique pour changement automatique du format du paquet.

layout

imanpack

PACKAGING & ECO SOLUTIONS

Via Lago di Bolsena, 19 36015 Schio (VI) ITALY
Tel. +39.0445.578.811 Fax+39.0445.575.111
www.imanpack.it email: info@imanpack.it